

ohne Maße

A-A (1:1)

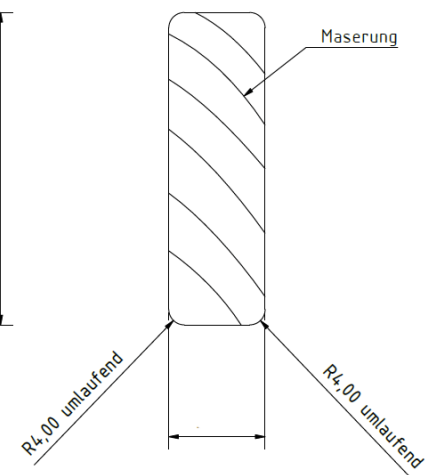
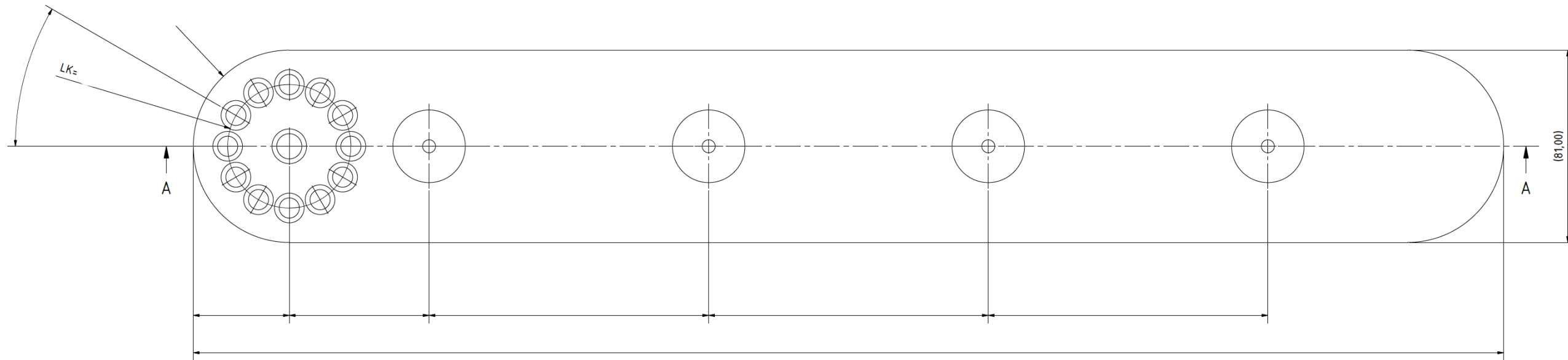
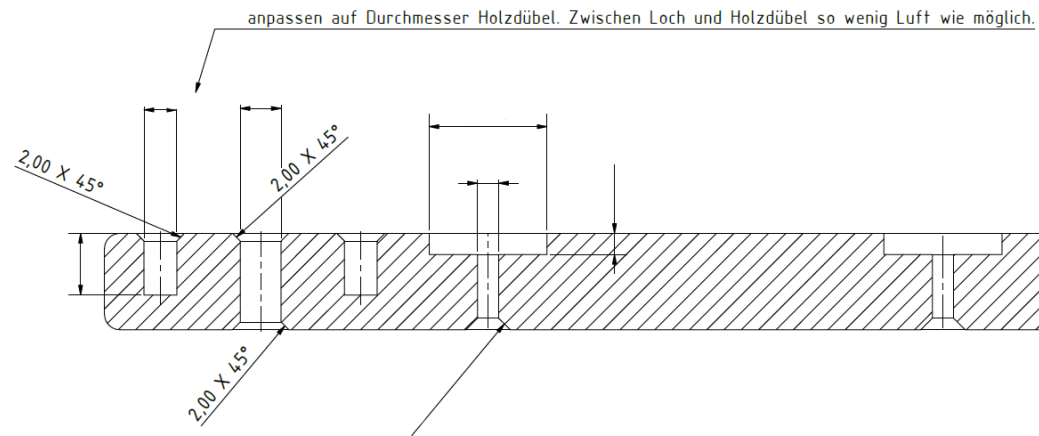

Zeichnungen, Entwürfe und sonstige Unterlagen von HolzWalz, die wir dem Käufer bei Vertragsanbahnung oder -durchführung überlassen, sind unser geistiges Eigentum und dürfen ohne unsere ausdrückliche, schriftliche Zustimmung weder Dritten zugänglich gemacht noch vervielfältigt noch für einen anderen als den vereinbarten Zweck benutzt werden.

alle Kanten abgerundet/ entgratet
 Material: Buche massiv - technisch getrocknet

geschliffen P320

Allgemeintoleranz DIN ISO 2768-1,2 mK		 info@holzwalz.de	Maßstab: 1:1	Gewicht: 0,574 kg
Status	Änderungen		Datum	Name
		09.04.2023	Walz	
			Teil1_ohneDuebel	1 AT